

# Karta techniczna

## Zamek 13

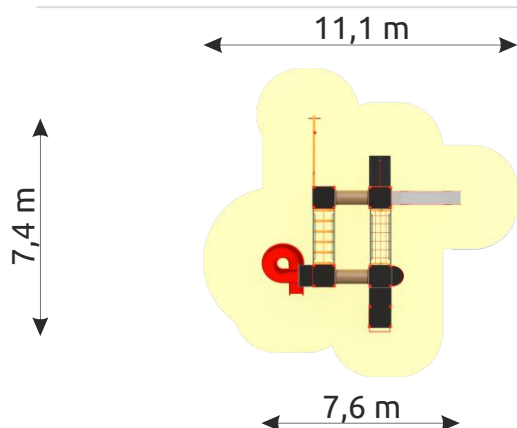
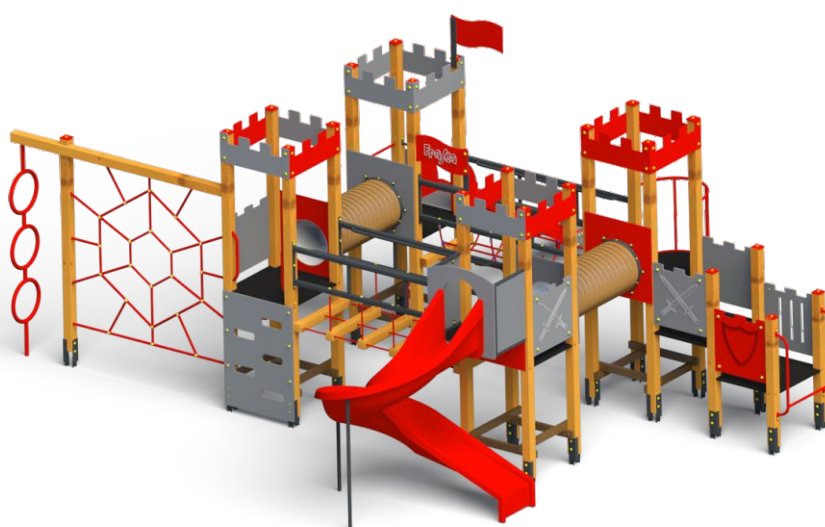
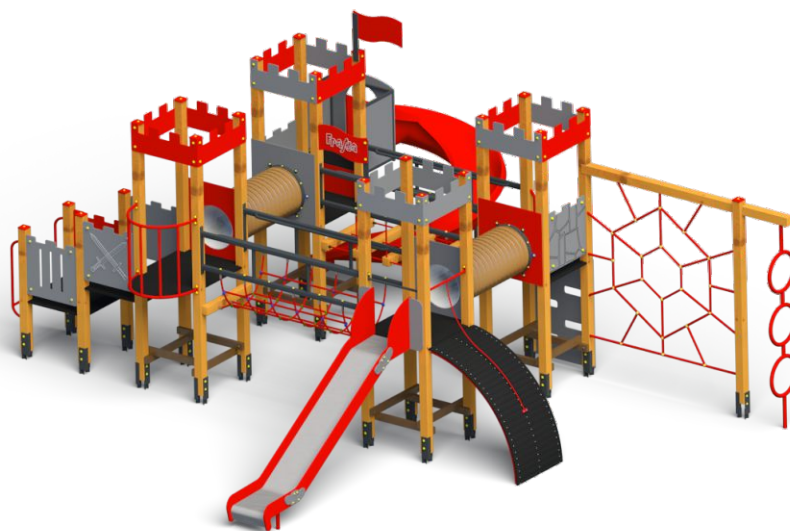

# Karta techniczna

## Zamek 13

### DANE TECHNICZNE

Wymiary urządzenia ( wys x szer x dł ) [ m ]	3,3 x 7,4 x 7,6
Wymiary strefa bezpieczeństwa ( szer x dł ) [ m ]	10,4 x 11,1
Powierzchnia strefy bezpieczeństwa	73,71 m <sup>2</sup>
WSU	2,0 m
Głębokość posadowienia	0,50 m
Przeznaczenie	Publiczne place zabaw
Przedział wiekowy	3 - 12 lat
Certyfikat zgodności z normą	PN-EN 1176
Części zapasowe	Dostępne u producenta

\*Tolerancje wymiarów +/- 5cm

Elementy nośne zestawu wykonane z drewna klejonego wzdłużnie lub metalu zabezpieczonego antykorozyjnie i malowanego proszkowo. Drewno jest impregnowane co zabezpiecza je przed wpływem szkodliwych warunków atmosferycznych. Ślizgawki wykonane z laminatu i metalu spełniają wymogi normy PN-EN 1176:2017-12. Dachy, bariery ochronne wykonane ze sklejki drewna liściastego, wodoodpornej, pokrytej filmem melaminowym lub z płyty HDPE odpornej na warunki atmosferyczne. Trapy wykonane ze sklejki drewna liściastego, wodoodpornej, antypoślizgowej, lub z płyty HDPE antypoślizgowej. Elementy mocowań wykonane ze stali węglowej konstrukcyjnej są malowane proszkowo lub ocynkowane. Wszystkie połączenia śrubowe wykonane z użyciem elementów ocynkowanych, a ich końce zabezpieczone plastikowymi kapslami, poprawiającymi bezpieczeństwo.

### ELEMENTY SKŁADOWE ZESTAWU

Wieża 4-kątna z dachem - 1200 - DB	4 szt.
Wieża 4-kątna bez dachu - 900	1 szt.
Wieża 4-kątna bez dachu - 600	1 szt.
Pomost wiszący C	1 szt.
Pomost rurowy	2 szt.
Pomost linowy	1 szt.
Zjeżdżalnia metalowa - 1200	1 szt.
Balkonik	1 szt.
Drabinka pionowa - 600	1 szt.
Koci grzbiet - 1200	1 szt.
Ścianka wspinaczkowa - 1200	1 szt.
Pajęczyna linowa	1 szt.
Słupki z trzema obręczami	1 szt.
Zjeżdżalnia śrubowa plastikowa - 1500	1 szt.